

Witam Was ponownie!

Mam nadzieję, że poprzednie tematy już opracowaliście. Proszę, pracujcie systematycznie i nie róbcie sobie zaległości.

Na początek ważne informacje:

1. Zapowiedziany sprawdzian z rozdziału IV przekładamy aż do powrotu do szkoły.
2. Czytajcie w tym czasie również lekturę „Kajko i Kokosz...” – omówimy po powrocie do szkoły.
3. Przypomnijcie sobie teksty z tego rozdziału: „Kopciuszek”, „Kryształowa kula”, „Bajka o rybaku i rybce” (dziś) oraz autorów i definicję baśni – w czwartek pojawi się test z pytaniami do tych utworów, który trzeba będzie zrobić. Proszę, wykonujcie teściki, które się pojawią, samodzielnie, ponieważ dla mnie będzie to ważna informacja, czy ten materiał jest dla Was zrozumiały i już go umiecie.
4. Kamil E., Matylda K., Emilka K. – ponieważ przerwa w nauce się przedłużyła, załóżcie sobie cienkie zeszyty, aby nie pogubić się w ilości kartek 😊

Przypominam, że w razie pytań lub wątpliwości możecie napisać do mnie e-mail na adres: atechman@interia.pl

Zaczynamy 😊

Lekcja (poniedziałek – wtorek)

Temat: Gdy marzenia się spełniają – „Bajka o rybaku i rybce” Aleksandra Puszkina.

Podr. str. 221

1. Przeczytajcie uważnie i ze zrozumieniem tekst bajki.
2. **Do zeszytu** wpisujemy:
Bohaterowie utworu:
 - rybak – łowił ryby,
 - żona rybaka (baba) – zajmowała się domem, przędła,
 - złota rybka – spełniała życzenia.

3. Wpiszcie do zeszytu poprawny plan wydarzeń (bez ilustracji).

6. Uporządkuj podany plan zdarzeń, a następnie zilustruj wybrane wydarzenie.

Ostatnie życzenie. • Spokojne życie rybaka i jego żony. • Przepędzenie rybaka przez służbę. • Bezowocne połowy. • Przemiana żony w królową. • Złowienie złotej rybki. • Pobyt staruszka w stajni. • Opowieść o złotej rybce. • Wyczarowanie nowego domu. • Złość żony i wysłanie rybaka po koryto. • Bezinteresowne wypuszczenie rybki. • Żona rybaka szlachcianką. • Baba, stara lepianka i rozbite koryto.

1. _____
2. _____
3. _____
4. _____
5. _____
6. _____
7. _____
8. _____
9. _____
10. _____
11. _____
12. _____
13. _____

4. Wykonajcie ćw. 3 ze str. 227 – np. w formie tabeli. Z pewnością zauważyliście, że rybak ma zalety, a jego żona – wady.

Cechy rybaka	Cechy żony

Pod tabelą piszemy:

Rybka – spokojna, cierpliwa, dobrodusza, hojna.

Dobro w utworze prezentują i, zaś zło

5. Przepiszcie **Ważną wiadomość** ze strony 228 – co to jest przesłanie.

Pod spodem piszemy:

Przesłanie utworu:

Nie warto być chciwym, bo można więcej stracić niż zyskać. W życiu trzeba być dobrym, hojnym i pracowitym.

6. Znajdź i wpisz przysłowia do zeszytu. Odpowiedz na pytania umieszczone pod nimi.

9. Na drogach rybaka do łodzi ukryły się dwa przysłowia. Odgadnij je, odczytując co drugą literę. Zaczynj od zacięniowanych kamieni.

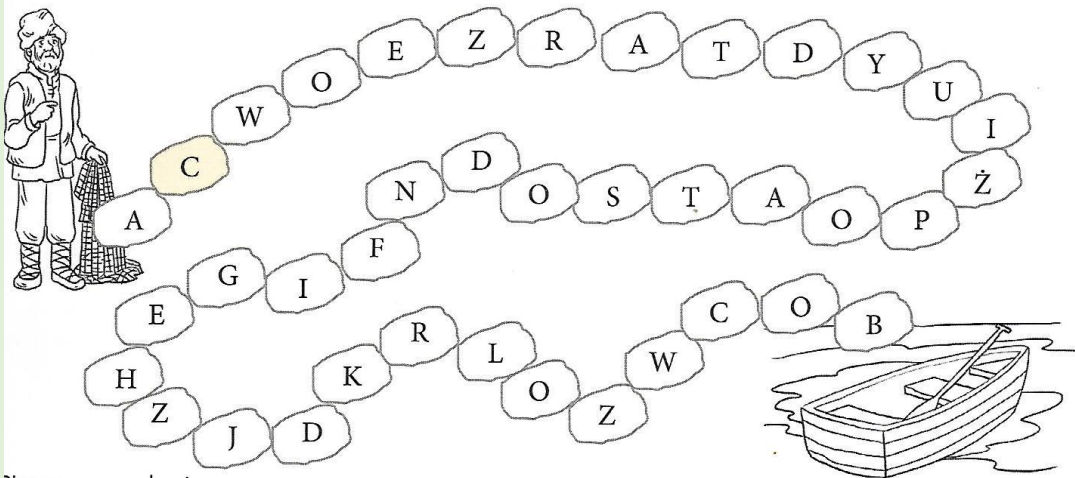

Pierwsze przysłowie:

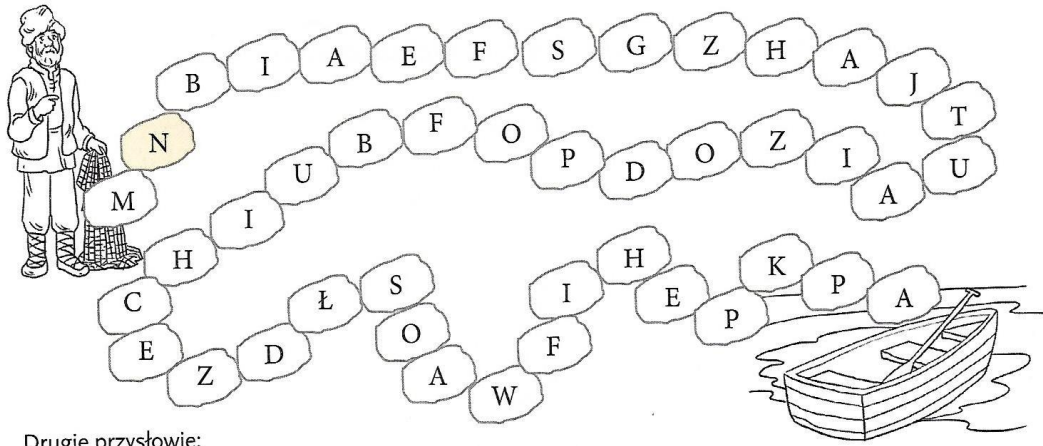

Drugie przysłowie:

Które przysłowie mogłoby stać się pouczeniem wynikającym z treści bajki? Uzasadnij swoją wypowiedź.

10. Wyobraź sobie, że złapałeś / złapałaś złotą rybkę, która spełni twoje trzy życzenia. O co poprosisz? Uzasadnij swoją wypowiedź.



Anna Techman